



Siège social
52130 BROUSSEVAL
Tel : 03 25 56 74 92
Fax : 03 25 55 79 21
e-mail : soval@soval.fr

ÉQUIPEMENT DE STATIONS ET DE RÉSERVOIRS

avril / 06

CAPOT REGARD
N°63

indice B

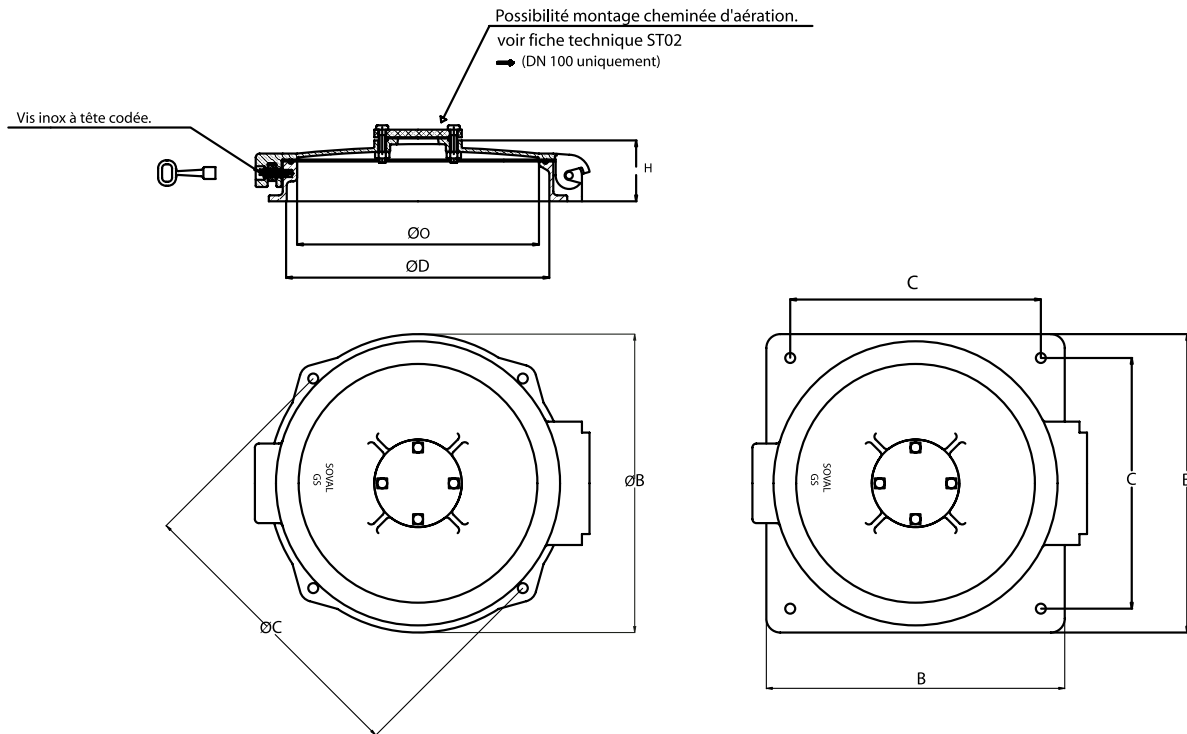

Dimensions et masses :

Code article	Cadre	O	B	D	H	C	Masse	
							du couvercle	de l'ensemble
							mm	
							Kg	
4191	Rond	600	750	660	150	745	58	99
4192		700	885	760	150	885	82	144
4190	Carré	600	750	660	150	630	58	110

Caractéristiques :

	Couvercle	Cadre	Clé	Vis de fermeture	Joint d'étanchéité
Matière	Fonte GS 420-5			Acier inox	EPDM
Revêtement	Peinture noire			/	/

Montage :

Chambre de captage, poste de pompage, désaérateur, etc.

Remarque :

Fermeture avec vis à tête codée, assurant une protection anti-effraction de l'ensemble.

Option :

Kit de sécurisation par verrou, nous consulter :
 Kit de scellement, nous consulter.



Les dimensions , les normes et les masses sont données à titre indicatif.

SOVAL se réserve la possibilité de modifier sans préavis les caractéristiques des produits figurant sur le présent document.